

Мебельная фабрика Пирамида

г. Краснодар, тел (861)227-87-87

[e-mail: piramida389@yandex.ru](mailto:piramida389@yandex.ru)

[сайт: www.mebelpiramida.ru](http://www.mebelpiramida.ru)



Паспорт и инструкция по сборке стола СК-56



Уважаемый покупатель!

Для удобства транспортирования и предотвращения повреждения изделие поставляется в разобранном и упакованном виде. Сборку мебели должен производить специалист по сборке. Стоимость сборочных работ в стоимость изделия не включена.

Изделие собирается из отдельных деталей и фурнитуры, закрепленной на деталях или приложенной к изделию в упаковке.

ОБЩИЕ ТЕХНИЧЕСКИЕ УКАЗАНИЯ ПО СБОРКЕ

Сборку мебели следует производить на твердой, ровной и чистой поверхности, мелкие предметы и неровности могут оцарапать детали мебели. Положите на пол ковер, мягкую толстую ткань или гофр-картон от упаковки. Перед началом сборки внимательно ознакомьтесь с инструкцией

ПОРЯДОК СБОРКИ ИЗДЕЛИЯ

Изделие универсально и может быть собрано на другую сторону.

1. Сборка малого ящика.

1.1. **ВНИМАНИЕ!** – во избежание путаницы все боковые стенки выдвижных ящиков на фабрике изготавливаются одинаковыми (т.е. на одну сторону) и крепятся к передней стенке ящика, одна отверстием под эксцентриковую стяжку наружу, а другая внутрь выдвижного ящика.

1.2. В фасад ящика 27 вставляем шканты и вкручиваем шток эксцентриковой стяжки.

1.3. Прикручиваем боковины ящика 17, 18 к фасаду и прикручиваем к ним заднюю стенку 19.

1.4. Вставляем дно ящика 31 в пропил на фасаде и прибиваем к боковинам и задней стенке.

1.5. К фасаду прикручиваем ручку.

1.6. На бока ящика прикручиваем ответную часть шариковых направляющих.

1.7. Аналогично собираем второй ящик.

2. Сборка большого ящика.

2.1. **ВНИМАНИЕ!** – во избежание путаницы все боковые стенки выдвижных ящиков на фабрике изготавливаются одинаковыми (т.е. на одну сторону) и крепятся к передней стенке ящика, одна отверстием под эксцентриковую стяжку наружу, а другая внутрь выдвижного ящика.

2.2. В фасад ящика 24 вставляем шканты и вкручиваем шток эксцентриковой стяжки.

2.3. Прикручиваем боковины ящика 12, 14 к фасаду и прикручиваем к ним заднюю стенку 16.

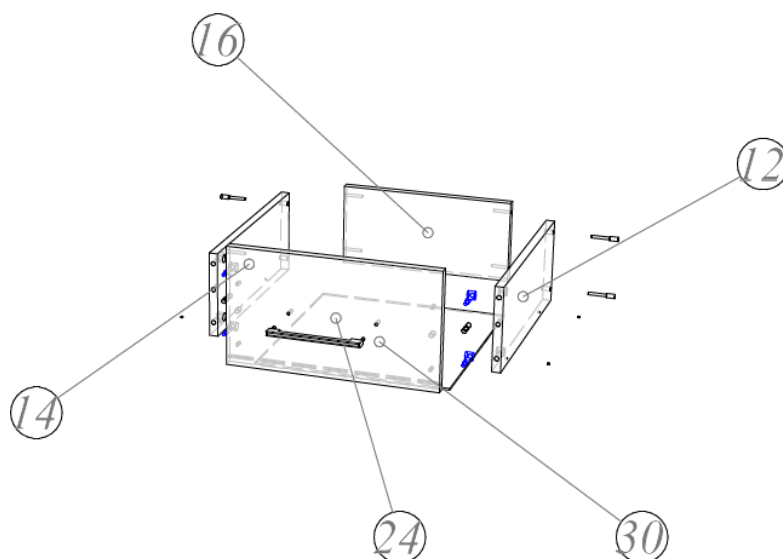
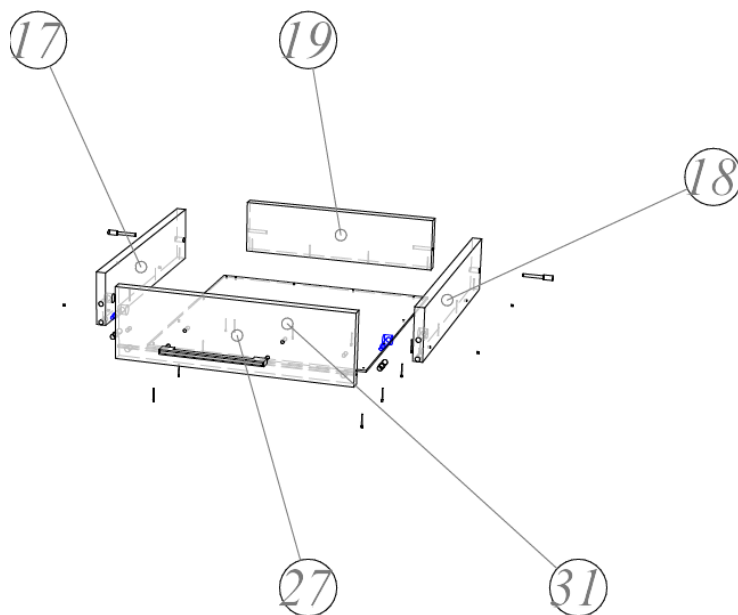

2.4. Вставляем дно ящика 30 в пропил на фасаде и прибиваем к боковинам и задней стенке.

2.5. К фасаду прикручиваем ручку.

2.6. На бока ящика прикручиваем ответную часть шариковых направляющих.

2.7. Аналогично собираем второй ящик.

3. Собираем стол.

3.1. В бок 3 вбиваем подпятники.

3.2. На дно тумбы 7 прикручиваем опору 20 мм. к бокам тумбы 4 и 5 по отметкам прикручиваем шариковые направляющие 400мм.

3.3. В зависимости от того какой стол вы собираете нужно досверлить отверстия либо в боку 4 либо в боку 5.

3.4. В столешницу 1 вставляем шканты и вкручиваем шток эксцентрика.

3.5. Прикручиваем к столешнице бока 3, 4 и 5.

3.6. Бока 3 и 5 соединяем царгами 8 и 25.

3.7. К бокам 4 и 5 прикручиваем дно 7 и прибиваем заднюю стенку 28.

4. Собираем надстройку.

4.1. К царге 2 прикручиваем полку 10 и горизонт надстройки 21.

4.2. Прикручиваем бока 6 и 22 к царге 2 и горизонту 21.

4.3. К горизонту 21 прикручиваем средник 26.

4.4. Прикручиваем евровинтами крышу надстройки 9 и горизонт 20 к боку надстройки 11, 6 и среднику 26.

4.5. На горизонт 20 прикручиваем крестовину петли.

4.6. Прибиваем заднюю стенку 29.

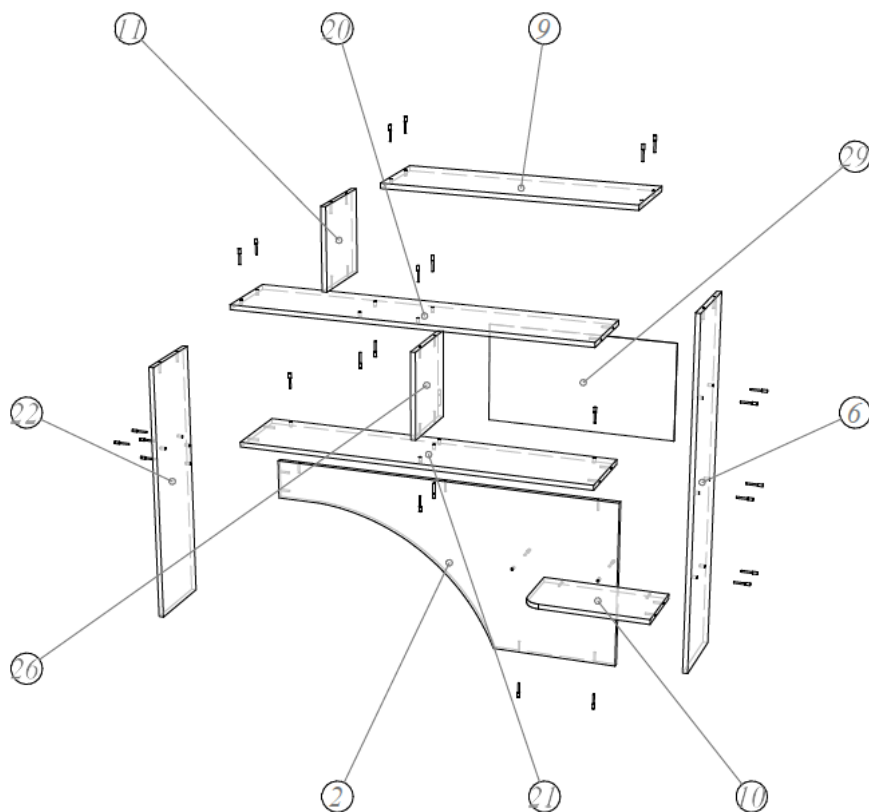
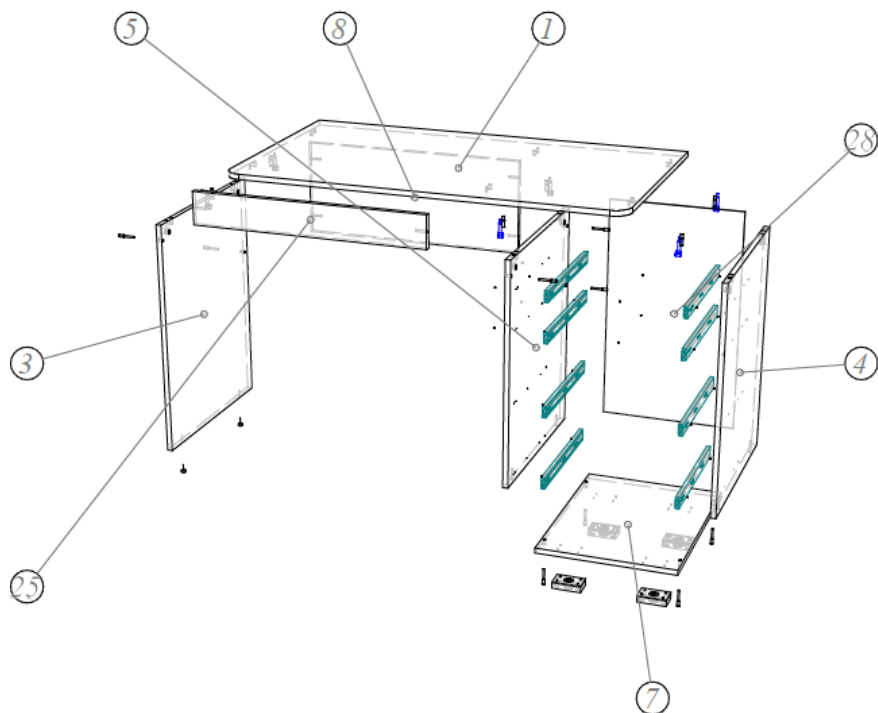

5. Соединяем стол с надстройкой.

- 5.1. В зависимости от выбранного вами варианта сборки досверлить в столешнице 1 отверстия для крепления царги 2.
- 5.2. Прикручиваем евровинтами надстройку к столешнице 1.
- 5.3. Вставляем ящики.
- 5.4. Прикручиваем газовый подъемник к среднику 26, устанавливаем дверь 23 и прикручиваем к ней газовый подъемник.
- 5.5. На горизонт 21 прикручиваем упор для двери со стороны газового подъемника, на расстоянии 18мм от края горизонта.
- 5.6. Прикручиваем на дверь 23 ручку.
- 5.7. Регулируем зазоры.
- 5.8. Устанавливаем декоративные заглушки для евровинтов и эксцентриковых стяжек.

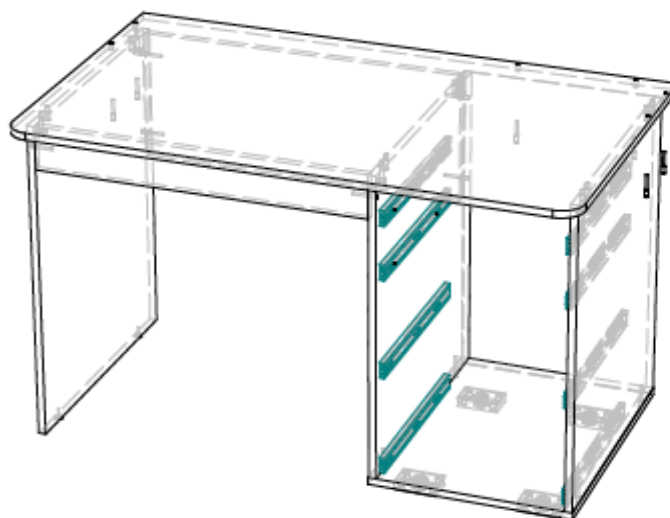
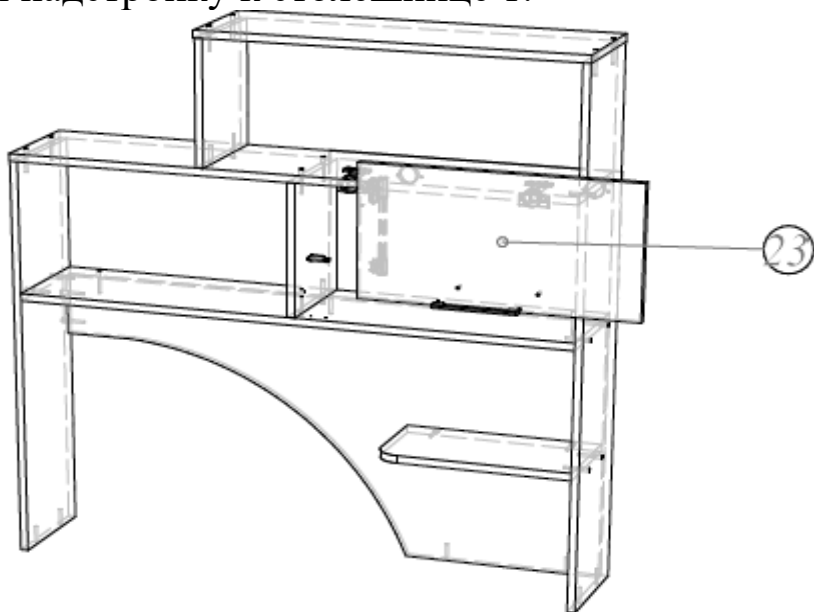

СПЕЦИФИКАЦИЯ НА ДЕТАЛИ ИЗДЕЛИЯ

№	Наименование	Длина	Ширина	Кол-во
1	Столешница Ф	1200	700	1
2	Царга Ф	560	1166	1
3	Бок левый	729	580	1
4	Бок правый	698	580	1
5	Бок средний	698	580	1
6	Бок надстройки	1144	250	1
7	Дно тумбы	430	580	1
8	Царга	300	716	1
9	Крыша надстройки	800	250	1
10	Полка Ф	410	217	1
11	Средник надстройки	268	249	1
12, 14	Боковина ящика	400	160	4
16	Задняя панель ящика	339	160	2

17, 18	Боковина ящика	400	90	4
19	Задняя панель ящика	339	90	2
Комбинированные				
20	Горизонт надстройки	1182	250	1
21	Горизонт надстройки	1166	250	1
22	Бок надстройки	860	250	1
23	Дверь	281	569	1
24	Фасад ящика	222	392	2
25	Царга	100	716	1
26	Средник надстройки	284	249	1
27	Фасад ящика	120	392	2
ХДФ				
28	Задняя стенка	713	426	1
29	Задняя стенка	315	605	1
30, 31	Дно ящика	369	402	4

Ведомость фурнитуры

	Евровинт 7x50	62
	Заглушка евровинта	62
	Заглушка эксцентрика	18
	Ножка 20 мм	4
	Подпятник (ножка-гвоздь)	2
	Стяжка эксцентриковая	18
	Шариковые направляющие 400мм	4
	Шестигранник 4 мм	1
	Шкант 8x30	16
	Шуруп 3,5x16	60
	Ручка С36	5
	Винт для ручки	10
	Шайба пластиковая	10
	Упор для двери	1
	Евровинт для петли	4
	Петля для вкладной двери	2
	Гвоздь 2x20	50
	Газовый подъемник	1

Гарантийные обязательства.

Предприятие-изготовитель гарантирует соответствие изделия требованиям ГОСТ 16371-2014 «Мебель. Общие технические условия» и соответствует требованиям ТР ТС 025/2012 «О безопасности мебельной продукции».

Гарантийный срок эксплуатации – 12 месяца. Срок исчисляется со дня продажи.

В случае обнаружения производственных дефектов предприятие обязуется устранять их путем ремонта на месте или замены отдельных деталей или изделия в целом.

Гарантия не распространяется на мебель, имеющую механические повреждения (риски, вырывы, царапины и т.п.), возникшие при транспортировании, в процессе неправильной сборки и эксплуатации, а также на мебель, имеющую утолщение щитов от влаги (разбухание), возникшее из-за неправильного ухода.

Срок службы изделия 5 лет.

Правила ухода и эксплуатации.

Для сохранения эксплуатационных и эстетических качеств мебели в течении длительного срока необходимо соблюдать условия ее хранения, правил эксплуатации и ухода.

1. Мебель рекомендуется эксплуатировать в проветриваемом, сухом помещении с температурой воздуха не ниже +10С и относительной влажностью воздуха 65%(допускается + или — 15% от заданной величины).

2. При эксплуатации изделий, имеющих стеклянные створки, полки и зеркала необходимо помнить, что эксплуатация изделий из стекла и зеркал с трещиной сопряжено с риском получения травмы. При обнаружении трещины на стекле или зеркале, необходимо немедленно его заменить.

3. В процессе эксплуатации мебели возможно ослабление крепежной фурнитуры — необходимо периодически подтягивать ее.

4. Во избежание потери товарного вида изделий и зеркал рекомендуется защитить от попадания на них прямых солнечных лучей, не должны находиться вблизи отопительных приборов, сырых и холодных стен (может привести к изменению цвета и отслоения пленки).

5. Не допускать попадание воды и технических жидкостей на поверхность мебели. Не стоит ставить на поверхность мебели горячие предметы без теплоизоляционной прокладки.

6. Беречь поверхность мебели от механических повреждений.

7. Поверхность мебели можно чистить влажной тканью с применением средств по уходу за мебелью с последующей протиркой насухо. Запрещено применять эфир, ацетон, растворитель и другие вещества, содержащие спирт так как поверхность мебели не устойчива к их воздействию.

8. Фасадную часть мебели стоит чистить мягкой влажной тканью с применением хозяйственного мыла, после чего вытирать насухо. Не использовать для чистки наждачную бумагу, соду и др. вещества содержащие абразивные материалы

ВНИМАНИЕ! Предприятие-изготовитель оставляет за собой право вносить незначительные изменения, не ухудшающие качества изделия.

ВНИМАНИЕ! Сборку мебели должен осуществлять специалист.

Мебельная фабрика ПИРАМИДА
г Краснодар, тел. Факс (861)227-87-87