

Мебельная фабрика Пирамида

г. Краснодар, тел (861)227-87-87

[e-mail: piramida389@yandex.ru](mailto:piramida389@yandex.ru)

[сайт: www.mebelpiramida.ru](http://www.mebelpiramida.ru)



Паспорт и инструкция по сборке стола СК-57

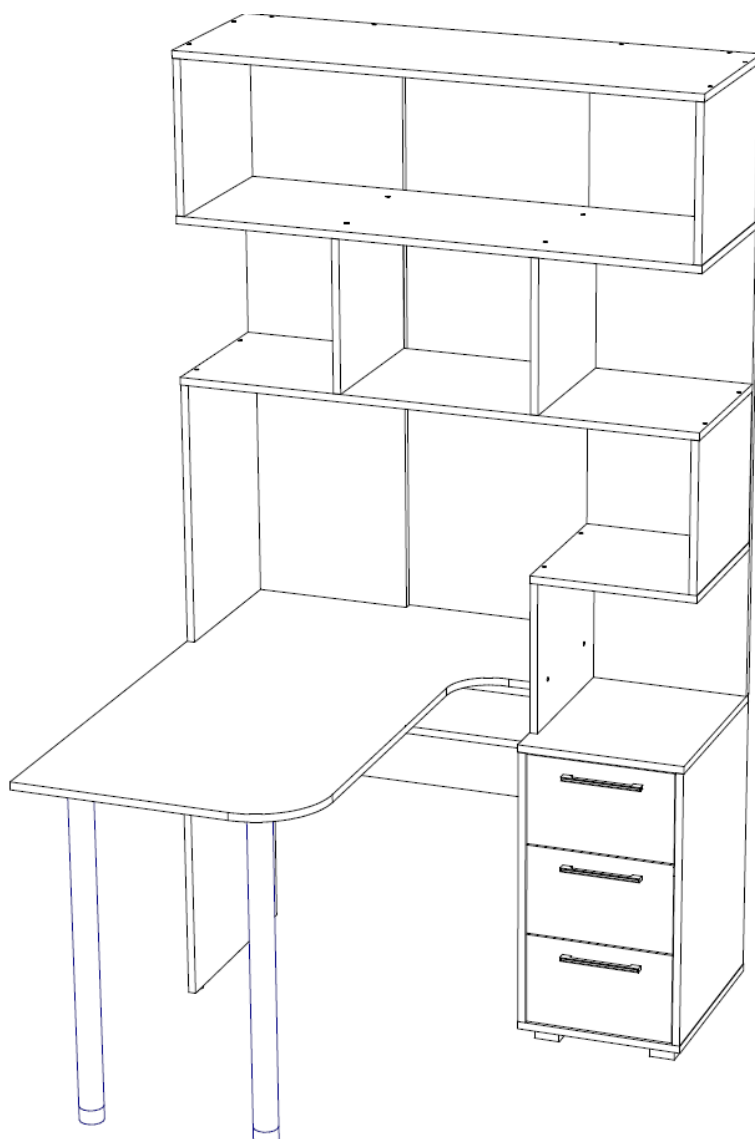

Уважаемый покупатель!

Для удобства транспортирования и предотвращения повреждения изделие поставляется в разобранном и упакованном виде. Сборку мебели должен производить специалист по сборке. Стоимость сборочных работ в стоимость изделия не включена.

Изделие собирается из отдельных деталей и фурнитуры, закрепленной на деталях или приложенной к изделию в упаковке.

ОБЩИЕ ТЕХНИЧЕСКИЕ УКАЗАНИЯ ПО СБОРКЕ

Сборку мебели следует производить на твердой, ровной и чистой поверхности, мелкие предметы и неровности могут оцарапать детали мебели. Положите на пол ковер, мягкую толстую ткань или гофр-картон от упаковки. Перед началом сборки внимательно ознакомьтесь с инструкцией

ПОРЯДОК СБОРКИ ИЗДЕЛИЯ

Изделие универсально и может быть собрано на другую сторону.

1. Сборка ящика.

- 1.1. В фасад ящика 4 вставляем шканты и вкручиваем шток эксцентриковой стяжки.
- 1.2. Прикручиваем боковины ящика 19, 20 к фасаду и прикручиваем к ним заднюю стенку 21.
- 1.3. Вставляем дно ящика 23 в пропил на фасаде и прибиваем к боковинам и задней стенке.
- 1.4. К фасаду прикручиваем ручку.
- 1.5. На бока ящика прикручиваем ответную часть шариковых направляющих.
- 1.6. Аналогично собираем остальные ящики.

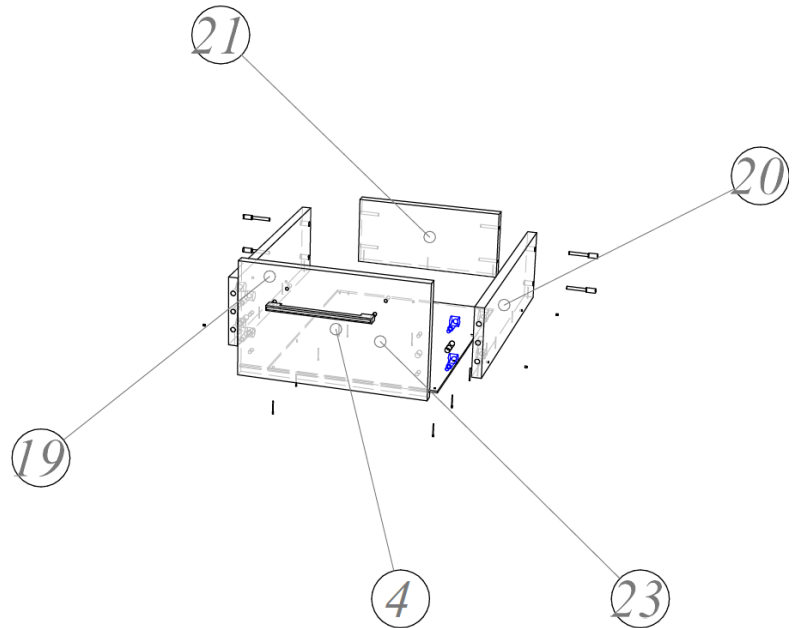

2. Собираем стол.

- 2.1. В бок 8 вбиваем подпятники. По верхнему краю прикручиваем уголки крепежные.
- 2.2. На дно тумбы 14 прикручиваем опору 20 мм.
- 2.3. В бока тумбы 9 и 10 прикручиваем шариковые направляющие 400мм.

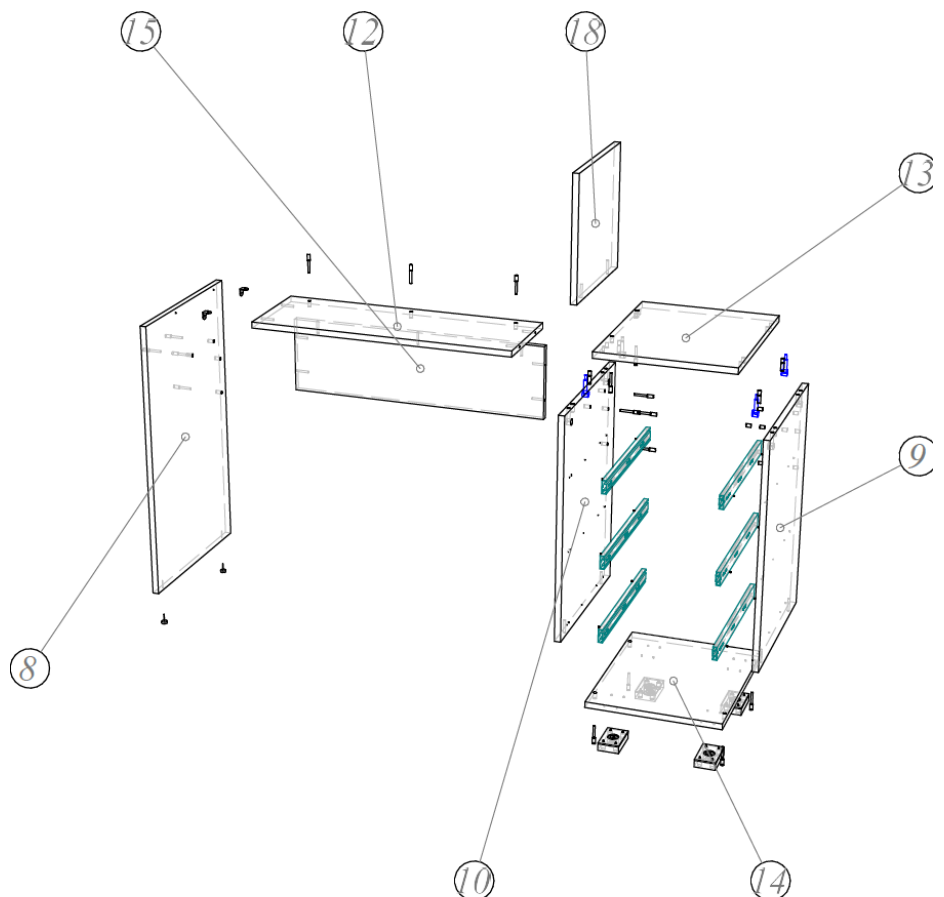

- 2.4. К бокам тумбы 9 и 10 по отметкам прикручиваем шариковые направляющие 400мм.
- 2.5. В зависимости от того какой стол вы собираете нужно досверлить отверстия либо в боку 9, либо в боку 10.
- 2.6. Бока 8 и 10 соединяем царгами 12 и 15.
- 2.7. К бокам 9 и 10 прикручиваем дно 14 и прибиваем заднюю стенку 28.
- 2.8. Крышку тумбы 13 скручиваем с стойкой 18 евроинтами и устанавливаем на бока 9 и 10.

3. Собираем надстройку.

- 3.1. Горизонты надстройки 6 и 7 скручиваем с стойками 17.
- 3.2. Прикручиваем крышу надстройки 5 к стойкам 17.
- 3.3. Прикручиваем евроинтами задние стенки 2 и 3 к стойкам 17, горизонтал 6 и 7, крыше надстройки 5.
- 3.4. Прикручиваем горизонт 16 и бок надстройки 11.

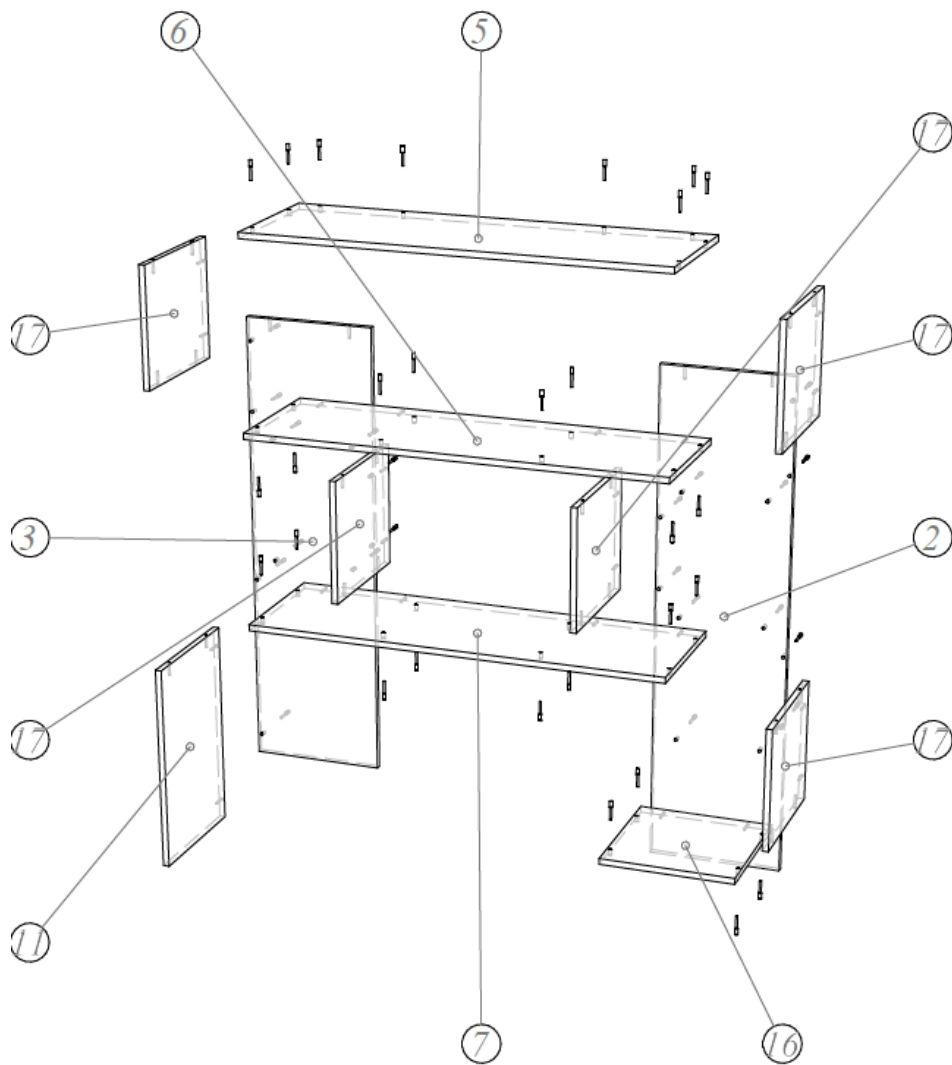

4. Соединяем стол с надстройкой.

- 4.1. К столешнице 1 прикручиваем опору регулируемую 710-740мм.
- 4.2. Ставим столешницу на стол, прикручиваем евровинтами к боку 18, шурупами 3,5*16 с уголками на боку 8.
- 4.3. Надстройку стола ставим на стол и прикручиваем евровинтами к столешнице 1, боку 18 и крышке тумбы 13.
- 4.4. Прибиваем заднюю стенку 22 на тумбу.
- 4.5. Вставляем ящики, регулируем зазоры.
- 4.6. Устанавливаем декоративные заглушки на евровинты и эксцентрик стержни.

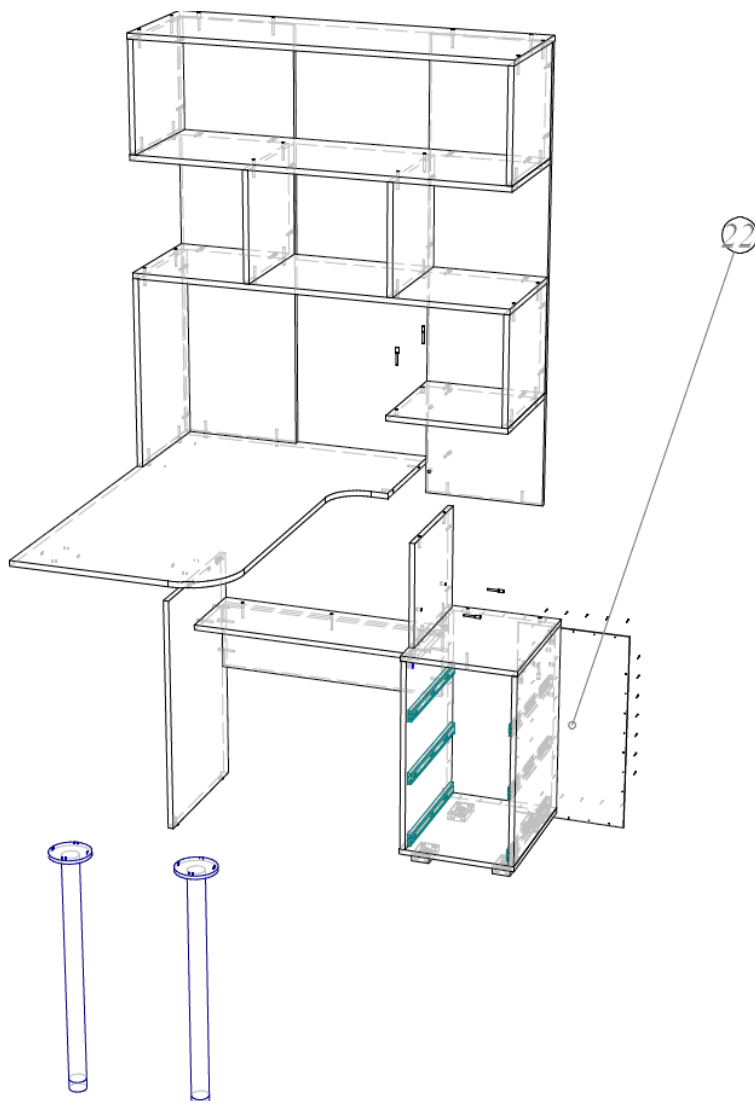

СПЕЦИФИКАЦИЯ НА ДЕТАЛИ ИЗДЕЛИЯ

№	Наименование	Длина	Ширина	Кол-во
5	Горизонт надстройки	1100	367	1
6, 7	Горизонт надстройки	1100	350	1
8	Бок стола левый	729	440	1
9, 10	Бок тумбы	594	435	1
11	Бок надстройки	552	350	1
12	Горизонт	705	249	1
13, 14	Крыша/дно тумбы	350	435	1
15	Царга	200	705	1
16	Горизонт надстройки	350	349	1
17	Стойка надстройки	320	349	5
18	Стойка надстройки	320	349	1
19	Боковина ящика	400	120	6
21	Задняя панель ящика	259	120	3
Комбинированные				
1	Столешница	1200	750	1
2	Задняя стенка	1328	350	1

3	Задняя стенка	1224	350	1
4	Фасад ящика	194	312	3
ХДФ				
22	Задняя стенка ДВП	624	346	1
23	Дно ящика	289	402	3

Ведомость фурнитуры

	Евровинт 7x50	89
	Заглушка евровинта	89
	Заглушка эксцентрика	16
	Ножка 20 мм	4
	Гвоздь	50
	Подпятник (ножка-гвоздь)	2
	Стяжка эксцентриковая	10
	Шариковые направляющие 400мм	3
	Шестигранник 4 мм	1
	Шкант 8x30	16
	Шуруп 3,5x16	44
	Ручка С36	3
	Винт для ручки	6
	Шайба пластиковая	6
	Уголок крепежный	2
	Опора регулируемая 710-740мм	2

Гарантийные обязательства.

Предприятие-изготовитель гарантирует соответствие изделия требованиям ГОСТ 16371-2014 «Мебель. Общие технические условия» и соответствует требованиям ТР ТС 025/2012 «О безопасности мебельной продукции».

Гарантийный срок эксплуатации – 12 месяца. Срок исчисляется со дня продажи.

В случае обнаружения производственных дефектов предприятие обязуется устранять их путем ремонта на месте или замены отдельных деталей или изделия в целом.

Гарантия не распространяется на мебель, имеющую механические повреждения (риски, вырывы, царапины и т.п.), возникшие при транспортировании, в процессе неправильной сборки и эксплуатации, а также на мебель, имеющую утолщение щитов от влаги (разбухание), возникшее из-за неправильного ухода.

Срок службы изделия 5 лет.

Правила ухода и эксплуатации.

Для сохранения эксплуатационных и эстетических качеств мебели в течении длительного срока необходимо соблюдать условия ее хранения, правил эксплуатации и ухода.

1. Мебель рекомендуется эксплуатировать в проветриваемом, сухом помещении с температурой воздуха не ниже +10С и относительной влажностью воздуха 65%(допускается + или — 15% от заданной величины).

2. При эксплуатации изделий, имеющих стеклянные створки, полки и зеркала необходимо помнить, что эксплуатация изделий из стекла и зеркал с трещиной сопряжено с риском получения травмы. При обнаружении трещины на стекле или зеркале, необходимо немедленно его заменить.

3. В процессе эксплуатации мебели возможно ослабление крепежной фурнитуры — необходимо периодически подтягивать ее.

4. Во избежание потери товарного вида изделий и зеркал рекомендуется защитить от попадания на них прямых солнечных лучей, не должны находиться вблизи отопительных приборов, сырых и холодных стен (может привести к изменению цвета и отслоения пленки).

5. Не допускать попадание воды и технических жидкостей на поверхность мебели. Не стоит ставить на поверхность мебели горячие предметы без теплоизоляционной прокладки.

6. Беречь поверхность мебели от механических повреждений.

7. Поверхность мебели можно чистить влажной тканью с применением средств по уходу за мебелью с последующей протиркой насухо. Запрещено применять эфир, ацетон, растворитель и другие вещества, содержащие спирт так как поверхность мебели не устойчива к их воздействию.

8. Фасадную часть мебели стоит чистить мягкой влажной тканью с применением хозяйственного мыла, после чего вытирать насухо. Не использовать для чистки наждачную бумагу, соду и др. вещества содержащие абразивные материалы

ВНИМАНИЕ! Предприятие-изготовитель оставляет за собой право вносить незначительные изменения, не ухудшающие качества изделия.

ВНИМАНИЕ! Сборку мебели должен осуществлять специалист.

Мебельная фабрика ПИРАМИДА
г Краснодар, тел. Факс (861)227-87-87